

# COMMANDER III Nouvelle Génération

MACHINE A COFFRAGE GLISSANT/FRAISE DE FIN REGLAGE



## UNE NOUVELLE GENERATION DANS LA TECHNOLOGIE DU REVETEMENT EN BETON

- La nouvelle génération de COMMANDER III permet un déplacement latéral et vertical de la fraise et du moule.
- Plate-forme opérateur améliorée pour un accès aisé et une visibilité optimale de l'opérateur. La nouvelle plate-forme de l'opérateur dispose d'une surface spéciale antidérapante sur la passerelle.
- Système hydraulique redessiné et équipé de commandes d'une utilisation aisée. Chaque circuit de la COMMANDER III de la nouvelle génération est "électronique-sur-hydraulique" ce qui permet un réglage facile et précis, et une réponse de commande instantanée.
- Cet engin est équipé du Network Controller GOMACO (commande réseau) de la nouvelle génération. Cette commande possède des voyants DEL avec indicateurs à flèche. Il bénéficie d'une mémoire accrue, d'une plus grande capacité logicielle et de programmation, d'une puissance de calcul plus importante, d'une vitesse de traitement plus élevée et de capacités d'entrée et de sortie plus étendues que tous les modèles précédents. Il est également compatible avec le J1939 pour la norme industrielle dans un réseau CAN.
- Conforme à la future norme mondiale en matière de tuyauteries hydrauliques. La machine est équipée de joints à face torique et de conduites à protubérance torique, et tous les filetages au pas du gaz ont quasiment été supprimés.
- Augmentation de la capacité de refroidissement pour une efficacité maximale des ressources.
- Capacité étendue pour une plus grande puissance et un choix plus large de moteurs.
- Certaines pièces externes ont été construites avec des matériaux plus légers et résistants. Le capot du moteur et le couvercle de console sont maintenant moulés en fibre de verre pour faciliter l'accès et l'entretien.
- La commande de direction a été simplifiée avec des vérins "intelligents" éliminant les pignons, la chaîne, et le potentiomètre en haut de chaque colonne. Le vérin "intelligent" réduit les éléments mobiles et élimine les réglages physiques du système de direction. Le Network Controller permet maintenant de disposer d'un réglage de direction par bouton-poussoir.
- La vitesse de déplacement a presque doublé. Les circuits de traction permettent maintenant d'atteindre une vitesse de travail de jusqu'à 13 mètres par minute et une mobilité sur chantier de 30 mètres par minute.
- La première priorité de la COMMANDER III "nouvelle génération" réside dans sa capacité à utiliser les équipements à trois ou quatre chenilles, les barrières, les moules, les bordures, les caniveaux ainsi que les accessoires actuels.

# GOMACO

*Le leader mondial dans la technologie du revêtement en béton*

# CARACTERISTIQUES DE LA COMMA

## MOTEUR

**Type:** CUMMINS diesel suralimenté  
**Puissance:** 126,1 kW (169 ch) à 2100 t/mn

## CAPACITES

**Réservoir à combustible:** 299 l  
**Réservoir hydraulique:** 564 l

## SYSTEME HYDRAULIQUE

**Pompes:** Deux pompes à double corps alimentant la fraise de fin réglage, les vibreurs, le convoyeur et les circuits de vis. Une pompe « Load sensing » pour les circuits de chenilles. Une pompe à pression compensée pour les asservissements.  
**Réfrigérant d'huile:** Radiateur surdimensionné refroidi par air et réservoir à chicanes pour refroidissement par l'air ambiant.  
**Filtration:** Filtration standard industrielle, comprenant un filtre 10 microns sur circuits de commande ainsi que des crépines et des crépines réutilisables avec un double séparateur magnétique à l'aspiration dans le réservoir.

## VIBREURS

**Type:** Aiguilles vibrantes à entraînement par moteur hydraulique intégré, à vitesse variable et contrôlées indépendamment.  
**Quantité:** Quatre circuits et quatre vibreurs inclus dans la machine de base.

## MOULES A COFFRAGE GLISSANT

**Moule pour bordures et caniveaux:** Un moule standard, jusqu'à 914 mm de large. Moules disponibles en option pour bordures et caniveaux, trottoirs monoblocs avec bordures et caniveaux, séparateurs, parapets, canaux d'irrigation etc.

## SUPPORT DE MOULE ET « HOLD DOWN »

**Réglage vertical hydraulique:** réglage hydraulique à pression compensée, course 457 mm, et possibilité de réglage supplémentaire jusqu'à 610 mm par action manuelle sur 152 mm.  
**Réglage latéral hydraulique:** télescopage hydraulique, course maxi 914 mm.

## SYSTEME DE CONTROLE AUTOMATIQUE

**Type:** Electronique/hydraulique  
**Contrôles:** Système proportionnel avec contrôle de la hauteur, de la direction et du dévers.  
**Indicateurs:** Les indicateurs de contrôles automatiques montés sur le tableau de bord, permettent à l'opérateur de surveiller le fonctionnement de sa machine au fur et à mesure qu'elle progresse le long du fil guide.  
**Marche arrière automatique:** Un simple commutateur permet à la machine d'être guidée automatiquement en marche arrière.

## SYSTEME DE LAVAGE

**Type:** Système d'eau sous haute pression  
**Capacité:** Réservoir de 378,5 l, lance et tuyauterie.

## CHENILLES

**Type:** Trois chenilles mues par des réducteurs à engrenages entraînés hydrauliquement  
**Longueur:** 1,52 m hors tout  
**Entre axes:** 1,03 m  
**Largeur des patins:** 300 mm  
**Réduction:** 98,88/1  
**Vitesse:** 0 à 13,4 m/mn en travail et jusqu'à 29,6 m/mn en transfert.  
**Tension:** Entièrement automatique, blocage hydraulique dès la mise en marche de la machine, maintenant une tension optimale.  
**Réglage en hauteur des chenilles:** Chaque chenille est réglable mécaniquement sur une hauteur de 711 mm par crans de 102 mm et hydrauliquement sur une course de 914 mm.  
**Réglage latéral de la chenille avant droite:** Châssis télescopique hydraulique, course de réglage latéral 0,91 m.  
**Réglage transversal de la chenille arrière:** Commandé hydrauliquement sur une course de 1,37 m.  
**Montage pivotant de la chenille avant gauche:** Positionne la chenille avec un débattement depuis la position « alignée avec le châssis » de 305, 610 et 914 mm vers la gauche à l'extérieur du châssis et de 305 et 610 mm à droite vers le centre du châssis.

## CONVOYEUR D'ALIMENTATION

**Type:** A entraînement hydraulique réversible avec trémie de réception.  
**Longueur:** 5,21 m entre tambours  
**Largeur:** 610 mm  
**Vitesse de la bande:** Variable jusqu'à 97,54 m/mn  
**Montage:** Pivotant, avec réglage hydraulique de la hauteur et de la profondeur, pour adapter sa hauteur aux camions ravitailleurs et aux variations de nivellement et permettre aux camions de se positionner de front ou latéralement. Commande hydraulique de l'inclinaison.  
**Racleurs:** lames spéciales sur tiges en acier à ressort ajustables, pour un nettoyage supérieur.  
Les rouleaux « sans entretiens » sont graissés à vie et auto nettoyants.

**DESIGNED FOR SAFETY**  
**GOMACO RECOMMENDS THE IMPLEMENTATION OF**  
**ALL SAFETY PROCEDURES**

# COMMANDER III NOUVELLE GENERATION

## FRAISE DE FIN REGLAGE MODULABLE

**Fraise modulable:** Entraînement hydraulique intégré et rotor de fraisage de 610 mm de diamètre.

**Rotation de la fraise:** Contraire au sens d'avancement.

**Largeur:** D'une largeur de 1067 mm, le corps de la fraise comprend une section principale de 610 mm avec l'entraînement hydraulique et une extension de 457 mm. Des extensions sont disponibles en option pour reprofiler jusqu'à une largeur de 3,048 m.

**Réglages latéral et vertical:** Le montage de la fraise sur la version 3 chenilles permet un réglage latéral hydraulique par télescopage de 914 mm et un réglage hydraulique vertical de 457 mm ainsi qu'un réglage manuel de 152 mm.

## DIMENSIONS (machine 3 chenilles)

**Longueur hors tout:** 6,59 m

**Hauteur hors tout:** 2,62 m mini et 3,53 m en position haute

**Largeur de transport:** 2,59 m

**(dimensions de transport machine 4 chenilles)**

**Longueur hors tout:** 10,74 m châssis télescopé et 8,92 m châssis rétracté

**Hauteur hors tout:** 2,92 m sans moule et 3,23 m avec moule

**Largeur de transport:** 2,51 m

## POIDS (approximatif) de la machine 3 chenilles

**Machine standard pour bordures et caniveaux:**

12 701 kg

**Machine standard pour séparateurs et parapets:**

13 291 kg

**Machine standard avec moule pour dalle de 1,83 m de**

**large:** 14,878 kg

**NOTA:** Les poids indiqués peuvent varier selon les moules et options choisies.

## OPTIONS

Moteur Diesel CUMMINS 147 kW (197 ch)

Moteur Diesel JOHN DEERE 128,3 kW (172 ch)

Moteur Diesel JOHN DEERE 128,3 kW (172 ch)

Moteur Diesel JOHN DEERE 149,2 kW (200 ch)

Montage latéral ou au centre des moules barrières ou parapets

Kit pour coulage de profils monolithiques

Fraise et extensions. Evacuation à gauche des matériaux fraisés

Extension de convoyeur de 1,22 m de long, lorsqu'un convoyeur plus long est nécessaire

Circuits de vibration et commandes supplémentaires

Supports pour montage des palpeurs à droite pour barrières et parapets

« Hold over » pour le maintien hydraulique du moule contre un ouvrage existant

Moules, sur demande

Section de transition de 0,61 m de large avec réglage hydraulique du bombement

Machine 4 chenilles pour dalles de grande largeur

Extensions de châssis pour dalles de 4,88 m de large jusqu'à 6,10 m, incluant les extensions avant et arrière.

Taloche de finition

Patins de chenilles en caoutchouc, 81 patins sur la version 3 chenilles et 108 patins sur la version 4 chenilles.

D'autres options sont disponibles pour adapter la machine aux exigences des chantiers ou aux besoins des utilisateurs.



Le « leader » mondial de la technique de mise en place en continu du béton

Printed in U.S.A. © 2003 (4 GC) GOMACO Corporation Order #0400-0A10102NGC-III-FRENCH

MATERIEL FABRIQUE SOUS LA PROTECTION DES BREVETS AMERICAINS OU ETRANGERS SUIVANTS: 3,299,786; 3,450,011; 3,541,931; 3,779,661; 3,959,977; 4,073,592; 4,136,993; 4,226,917; 4,343,513; 4,360,293; D-266,850; 853,607; 861,819; 954,773; 406,787; 1,147,187; 133,220; D-512,249; 4,717,282; 4,457,645; C-1,110,893; C-1,191,044; 12,890-1-0010; 5,061,115; 7,509,187; 7,509,615; 5,102,267; 5,101,360; 4,954,019; 4,984,639; 5,190,397; 5,209,602; 0,518,535; 2,067,126; 494,257; 69,031,836.7-08; 2,069,516; 5,924,817 AND PATENTS PENDING.

GOMACO CORPORATION se réserve le droit de toute amélioration dans la conception ou la fabrication ou de toute modification dans les spécifications et ce à tout moment, sans préavis ni obligations liées à ces changements.

### Worldwide Headquarters

GOMACO Corporation  
GOMACO International  
119 East Highway 175, PO Box 151  
Ida Grove, IA USA 51445  
Ph: 712-364-3347  
Fax: 712.364.3986  
E-mail: info@gomaco.com

### GOMACO International

130 Tanjong Rhu Road  
09-01 Pebble Bay  
Singapore 436918  
Ph: 65-6344-5702  
Fax: 65.6344.0621  
E-mail: tnash@pacific.net.sg

### GOMACO International Ltd.

769 Buckingham Avenue  
Trading Estate, Slough  
SL1 4NL Berkshire, England  
Ph: 44-1753-821926  
Fax: 44.1753.693093

### GOMACO International Australia

19 Eustace Street  
Aspley, 4034  
Brisbane, Queensland  
Australia  
Ph: 61-07-3630-5000  
Fax: 61-07.3630.5888  
E-mail: gomaco@bigpond.com

You can always find us at <http://www.gomaco.com/Resources/newcommander.html>

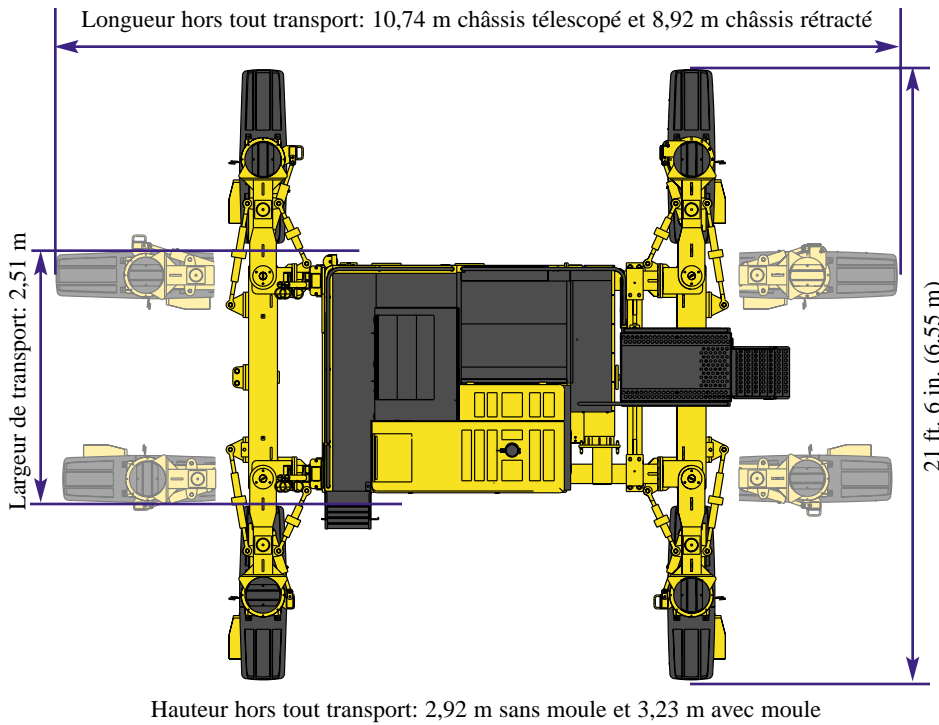

CV-020005#2A

**Le pupitre de commande de la nouvelle génération de contrôleurs GOMACO se présente sous forme de pictogrammes.**

La console de la nouvelle génération présente une signalisation universelle, qui est simple à lire et à comprendre. Les pictogrammes permettent une interprétation "multi langues" et une compréhension facile des fonctions. Le tableau de commandes est intégré dans un diagramme représentant la machine, pour une vue et une identification rapide des commutateurs spécifiques à chaque fonction.

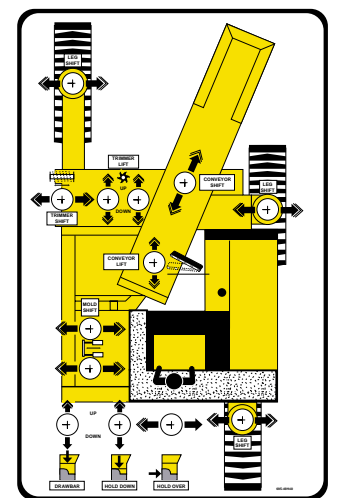
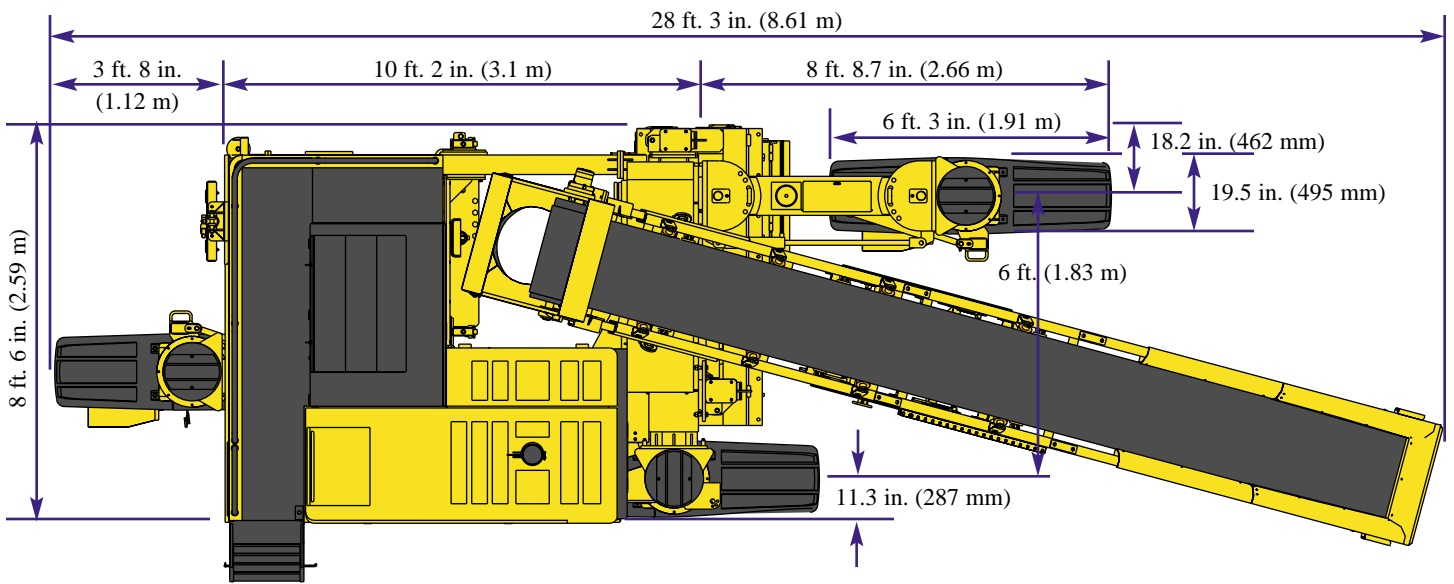

Tableau de commandes de la machine trois chenilles.